

NO

BRUKERHÅNDBOK

EASYLIFT V3 PLUS

NO VS. 10.03



liftup

lifting people

Innhold

1. Forord	3
2. Samsvarserklæringer	4
2.1 EU-samsvarserklæring	4
2.2 UK-samsvarserklæring	5
3. Fabrikkgodkjenning	6
4. Bruksbetingelser	7
5. Tekniske spesifikasjoner	8
6. Sikkerhetsanvisninger	11
6.1 Installasjon, håndtering og reparasjon	11
6.2 Utilstet bevegelse av plattformen	11
6.3 Driftsforhold.....	11
6.4 Unngå personskade.....	11
6.5 Overbelastning av plattformen	11
6.6 Personikkerhet.....	12
6.7 Klemsikring.....	12
6.8 Belg (ekstraustyr)	13
6.9 Sikkerhetsbarrierer.....	13
6.9.1 Rampe som avkjøringssikring.....	13
6.9.2 Vertikal barriere (ekstraustyr).....	14
6.9.3 Automatiske dører (ekstraustyr).....	14
6.10 Offentlig tilgjengelige plattformer (gjelder kun i visse land)	15
6.11 Funksjonssvikt/havari.....	15
6.11.1 Åpning av vertikal barriere i nødstilfelle	15
6.11.2 Opplåsning av dør i nødstilfelle.....	16
6.11.3 Nødbelysning/strømsvikt.....	17
6.11.4 Elektrisk eller mekanisk feil/defekt	17
6.11.5 Nødevakuering ved havari.....	17
7. Funksjonsbeskrivelse	18
8. Montering.....	18
9. Oppstart.....	18
10. Bruk	18
10.1 Daglig bruk.....	18



10.2	Betjening av plattformen fra ØVERSTE nivå	20
10.3	Betjening av plattformen fra NEDERSTE nivå	20
10.4	Betjening av løftefunksjonen på plattformen.....	20
10.5	Autoretur.....	21
10.6	Nødstop.....	21
10.7	ON/OFF-bryter for batteriladeren.....	21
10.8	Akustiske alarmer	22
10.9	Alarm og nødandrop.....	23
11.	Drift	24
11.1	Batteri-backup.....	24
11.2	Kalibrering etter nødstop/strømutfall	24
12.	Vedlikehold	25
12.1	Utskifting av batteri i tilkallingsstasjoner/fjernkontroll	25
13.	Paring av sender og mottaker	27
13.1	Trådløs tilkallingsstasjon/betjeningsstøyle 2,4 GHz.....	27
13.2	Fjernkontroll 2.4 GHz (ekstraustyr)	29
14.	Installasjon og overlevering.....	31
15.	Inspeksjon, kontroll og serviceettersyn	32
15.1	Lovpliktig inspeksjon og kontroll	32
15.2	Regelmessig serviceettersyn	32
15.3	Serviceerapport til bruk ved serviceettersyn	33
15.4	Servicelogg bok	34
15.5	Nettbasert servicelogg (gjelder kun i visse land).....	35
16.	Reservedeler og tilbehør	36
17.	Demontering	39
18.	Avhending.....	39
18.1	Materialspesifikasjon for EasyLift.....	39
19.	Reklamasjonsrett.....	40

November 2024



1. Forord

Gratulerer med din nye EasyLift løfteplattform.

Dette er en original brukerhåndbok for din nye EasyLift V3 PLUS. Heretter bruker vi betegnelsen EasyLift for EasyLift V3 PLUS hvis ikke annet er spesifikt angitt.



VIKTIG!

Les nøye gjennom brukerhåndboken før plattformen tas i bruk

For å sikre korrekt montering og installasjon **SKAL** løfteplattformen settes opp av en Liftup-sertifisert servicetekniker. Eventuell feil montering kan medføre personskaade.

EasyLift er en løfteplattform som lett og elegant gir rullestolbrukere og personer med gangbesvær adgang mellom to nivåer.

Plattformen betjenes enkelt via betjeningspaneler montert på veggen eller med en fjernkontroll (ekstraustyr).

I denne brukerhåndboken omtales «EasyLift løfteplattform» som «plattform».

Når det heretter henvises til en «autorisert servicetekniker», menes en servicetekniker som har gjennomgått produkt- og servicekurs hos Liftup.

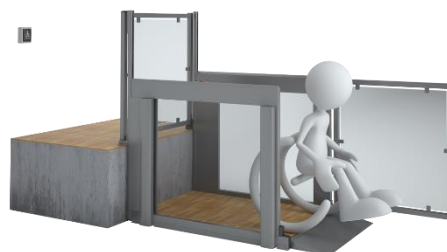
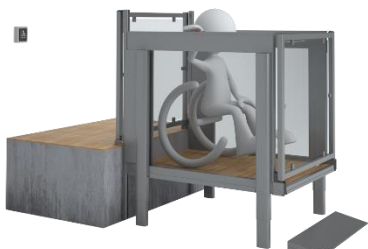

2. Samsvarserklæringer

2.1 EU-samsvarserklæring

Produsent: Liftup A/S
Adresse: Hagensvej 21, DK-9530 Støvring, Danmark
Telefon: +45 9686 3020



erklærer herved at:

Utstyr: **EasyLift V3 PLUS**
Løfteplattform til rullestolbrugere og personer med gangbesvær

År: 2019

Utstyret er i samsvar med grunnleggende krav i CE-direktivene:

Maskindirektivet:	2006/42/EU
Direktivet om elektromagnetisk kompatibilitet (EMC):	2014/30/EU
RoHS-direktivet (Restriction on Hazardous Substances)	2011/65/EU
Radioutstyrsdirektivet (RED):	2014/53/EU

Utstyret overholder relevante krav fra følgende standarder:

NEK/EN 60204	Maskinsikkerhet – elektrisk utstyr på maskiner.
NS/EN 13849-1 og -2	Sikkerhetsrelaterte deler av styresystemer

Adm. direktør/CEO

Søren Elisiussen

Stilling

Navn

Liftup A/S, Hagensvej 21, DK-9530 Støvring, Danmark

Sted

2.09.2019

Dato

Underskrift



2.2 UK-samsvarserklæring

UK declaration of conformity

UK Declaration, EasyLift V3 Plus – Version 02.01

Manufacturer: Liftup A/S
 Address: Hagensvej 21, DK-9530 Støvring, Denmark
 Phone: +45 9686 3020



UK authorized representative: UKCA Experts Ltd.
 Full business address: Dept 302, 43 Owston Road, Carcroft, Doncaster, DN6 8DA, the United Kingdom and is part of AR Experts B.V. located at Amerlandseweg 7, 3621 ZC Breukelen, the Netherlands



Machine description: Lifting platform for wheelchair users and persons with impaired mobility
 Year: 2024

The serial number is present on the individual machine in combination with the UKCA-mark, indicating that the machine is covered by this declaration of conformity.

We declare that this product complies with CE-marking legislation hence also the legislation:

- Supply of Machinery (Safety) Regulations 2008
- Electromagnetic Compatibility Regulations 2016
- The Restriction of the Use of Certain Hazardous Substances in Electrical and Electronic Equipment Regulations 2012
- Radio Equipment Regulations 2017

The following British Standards have been used:

BS EN ISO 9001: 2015	Quality Management Systems
BS EN ISO 60204-1:2018	Safety of machinery - Electrical equipment of machines - Part 1: General requirements
BS EN ISO 13849-1:2015	Safety of machinery — Safety-related parts of control systems — Part 1: General principles for design (ISO 13849-1:2015)
BS EN ISO 13849-2:2012	Safety of machinery — Safety-related parts of control systems — Part 2: Validation (ISO 13849-2:2012)

The person empowered to sign this declaration on behalf of the manufacturer, or the UK or GB authorized representative.

_____ CEO Position	_____ Søren Elisiussen Name
_____ Liftup A/S, Hagensvej 21, DK-9530 Støvring, Denmark Place	
_____ 17 October 2024 Date	_____  Signature



3. Fabrikkgodkjenning



FACTORY ACCEPTANCE TEST

Certificate

is hereby issued to EasyLift V3 PLUS with serial no.

(insert serial number / copy of CE certification mark here)

The validity of the CE certificate is subject to correctly performed installation, cf. the manufacturer's instructions.

To certify that all safety tests, performance tests and other tests specified by our certified ISO 9001:2015 Quality Management System have been successfully passed and documented.

Issue date

Test responsible

Liftup A/S | Hagensvej 21 | 9530 Støvring | Denmark
T: +45 96 86 30 20 | M: mail@liftup.dk
www.liftup.dk | CVR: DK-1015 3964



4. Bruksbetingelser

Plattformen er kun beregnet for rullestolbrukere eller personer med gangbesvær.



Les nøye gjennom brukerhåndboken før plattformen tas i bruk



VIKTIG!

Plattformen skal IKKE brukes til varetransport, og det skal ikke kjøres paller med gods eller annen form for tung last inn på plattformen.



Eieren av plattformen er forpliktet til å følge vedlikeholdsveiledningen (se punkt 12).



Batterier, elektrisk eller elektronisk avfall skal ikke kastes sammen med usortert husholdningsavfall. Avhending av denne plattformen skal skje i samsvar med lokale bestemmelser og forskrifter.



Max 400 kg
Max 880 lbs

Den maksimale belastningen er 400 kg **jevnt fordelt på plattformen** (maks. 2 personer).

Eieren er forpliktet til å sikre at lovpliktige inspeksjoner, kontroller og serviceettersyn utføres med korrekte intervaller jf. avsnitt 15, og at nødvendig sikkerhetsutstyr stilles til rådighet.



5. Tekniske spesifikasjoner

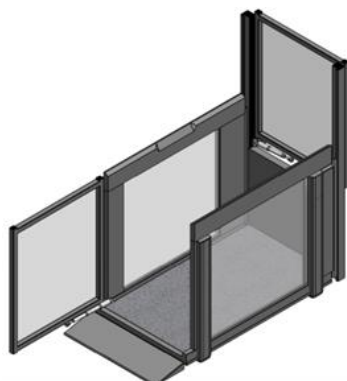

EasyLift 800/900 V3 PLUS

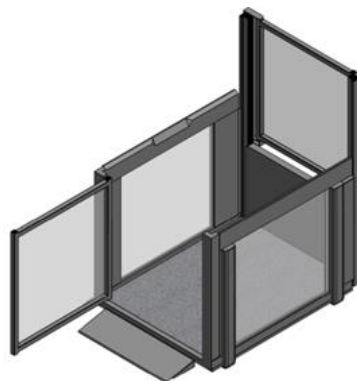

EasyLift 1100 V3 PLUS



Alle måltegninger for de ulike variantene av EasyLift V3 PLUS kan konfigureres i Liftups produktkonfigurator:
www.liftup.dk/lpc

Spesifikasjoner:

Utgangseffekt:

Innendørs: 100-240 V / 50 Hz (1,1 A), maks.: 90 W, standby < 6 W

Utendørs: 90-305V-AC / 47 - 63 Hz / 1,67 A / 60 W

Løftekapasitet:

400 kg

Løftehøyde:

70–1250 mm

Plattformstørrelse:

Innvendige mål: B 800 / 900 / 1100 mm

1400 mm

Utvendige mål:

800 / 900 PLUS B 960 / 1060 mm

1750 mm

1100 PLUS B 1260 mm

L 1820 mm

Egenvekt:

ca. 200 kg (EasyLift 800 / 900 V3 PLUS)

ca. 250 kg (EasyLift 1100 V3 PLUS)

Støynivå:

< 70 dB ¹⁾

¹⁾ Støynivået er et gjennomsnitt, og det vil kortvarig forekomme lyder > 70 dB

Vann og støv:

> 50 V: IP67 (Power Supply) / < 50 V: IP23 / < 10 V: IPxx °F

Løftehastighet v. temperatur:

°C

mm/sek.

+40 °C - +5 °C 40 mm

+5 °C - -5 °C: 20 mm

-5 °C - -20 °C: 10 mm

-20 °C - -25 °C: 10 mm

Maks. 200 kg/440 lbs



Godkjenning:	Maskindirektiv 2006/42/EF
Driftssyklus:	2 min. / 5 min.
Batterikapasitet:	30 sykluser 25 °C
Utladet batteri:	10 min. opplading = 1 tur. Full opplading = 5 timer

Alle radiokomponenter oppfyller følgende direktiver og standarder:

EU	2014/53/EU, Direktiv for radioutstyr og apparater (RED)
FCC (USA)	CFR 47 Part 15
DS/EN 62479:2010	Vurdering av elektronisk og elektrisk laveffektutstørs overensstemmelse med grunnleggende grenser for personeksponering for elektromagnetiske felt (10 MHz–300 GHz)
DS/EN 300 440, v2.1.1	Kortdistanseapparater (SRD); Radioutstyr som brukes i frekvensbandet 1GHz til 40 GHz (Electromagnetic compatibility and Radio spectrum Matters Draft)
DS/EN 301489-1, v2.2.0	Elektromagnetisk kompatibilitet (EMC) standard til radioutstyr og radiotjenester; utkast (Electromagnetic compatibility and Radio spectrum Matters Draft)
DS/EN301489-17, v3.2.0	Elektromagnetisk kompatibilitet (EMC) og spørsmål vedrørende radiospektrum (Electromagnetic compatibility and Radio spectrum Matters)
AS/NZS 4268	Radio Equipment and Systems – Short Range devices
AS/NZS 2772.2	Radio Frequency Fields (mean power < 1 mW)

Intern mottaker i EasyLift (MODULE1)

2,4G Hz kortdistanseapparater:

FCC ID: 2AK8H-MODULE1

Mottakerklasse	3
Mål (L x B x H):	72 x 33 x 10mm
Vekt:	10 g
Frekvenser:	2,410 GHz, 2,435 GHz og 2,460 GHz
Arbeidssyklus:	< 1 % (kun TX for paring av fjernkontroll)
Strømforsyning:	< 0,6 mW kontrollert miljø
Utgangseffekt:	5,6 Volt 30 mA
Vann og støv:	IP XX (skal monteres innvendig i Liftup-produkter)
Omgivelsestemperatur:	+5 °C til +40 °C / 41 °F til 104 °F
Oppbevaringstemperatur:	-25 °C til +70 °C / 13 °F til 158 °F
Forventet levetid:	> 5 år

Håndholdt trådløs fjernkontroll (REMOTE1)

2,4 GHz kortdistanseapparater:

FCC ID: 2AK8H-REMOTE1

Mottakerklasse	3
Mål (L x B x H):	96 x 47 x 24 mm
Vekt:	48 g
Frekvenser:	2,410 GHz 2,435 GHz og 2,460 GHz
Arbeidssyklus:	< 1 %



Strømforsyning:	< 0,6 mW kontrollert miljø, «dødmannsknapp»
Batteri:	3 Volt CR2032
Vann og støv:	OS 42
Omgivelsestemperatur:	+5 °C til +40 °C
Oppbevaringstemperatur:	-25 °C til +70 °C
Forventet levetid:	> 5 år

Veggmontert trådløs tilkallingsstasjon (REMOTE2)

2,4 GHZ kortdistanseapparater:

FCC ID: 2AK8H-REMOTE2

Mottakerklasse	3
Mål (L x B x H):	170 x 72 x 42 mm
Vekt:	180–215 g
Frekvenser:	2,410 GHz, 2,435 GHz og 2,460 GHz
Arbeidssyklus:	< 1 %
Strømforsyning:	< 0,6 mW kontrollert miljø, «dødmannsknapp»
Batteri:	3 Volt CR2032
Vann og støv:	IP 54
Omgivelsestemperatur:	+5 °C til +40 °C
Oppbevaringstemperatur:	-25 °C til +70 °C
Forventet levetid:	> 5 år

Forbehold om tekniske modifikasjoner.



6. Sikkerhetsanvisninger

6.1 Installasjon, håndtering og reparasjon

Ikke forsøk å installere eller reparere EasyLift selv. Dette SKAL gjøres av en autorisert servicetekniker. IKKE fjern beskyttelses- eller sikkerhetsplater. Det kan forårsake personskade.

Plattformen blir vanligvis levert av en forhandler, som også sørger for installasjonen.

ADVARSEL!



Ikke prøv å flytte plattformen med håndkraft, da det kan føre til personskader. Maskinen skal flyttes og håndteres med egnet løfteutstyr (palleløfter, rulleplate eller lignende). Plattformen må ikke utsettes for kraftige støt eller slag som kan gå utover funksjonaliteten.

6.2 Utsiktet bevegelse av plattformen

Hvis det under bruk skulle oppstå hendelser eller bevegelser som ikke er beskrevet i denne håndboken, skal plattformen stanses og teknisk assistanse tilkalles.

Dersom plattformen ikke beveger seg plant, skal den kalibreres ved å kjøres ned til gulvnivå. Tilkall teknisk assistanse dersom problemet vedvarer.

6.3 Driftsforhold

Det åpne området under plattformen skal holdes fritt for alle gjenstander/materialer som kan hindre plattformens bevegelse nedover og dermed føre til at den ikke kan brukes som løfteplattform.

Hvis en gjenstand/materiale forhindrer plattformens bevegelse nedover, vil plattformen stoppe, avgi en akustisk alarm (se punkt 10.8) og automatisk bevege seg 2–3 cm oppover for å gjøre det mulig å fjerne gjenstanden/materialet. Deretter kan gjenstanden/materialet fjernes. Gjenstanden /materialet må fjernes før plattformen kan brukes igjen.

6.4 Unngå personskade

For å unngå personskade skal plattformen IKKE brukes dersom noen kan komme til skade på grunn av klem- eller kuttfare, fall, snubling eller lignende. Det er viktig at brukeren/operatøren sørger for at plattformen kan bevege seg uten å utsette noen eller noe for risiko.

Pass ekstra godt på når det er mindre barn, eldre mennesker og personer med nedsatt funksjonsevne på eller i nærheten av plattformen. Det kan ikke forventes at disse persongruppene kan forutse mulige konsekvenser av plattformens bevegelser.

6.5 Overbelastning av plattformen

For å unngå materiell skade i forbindelse med overbelastning (maks. 400 kg jevnt fordelt) er plattformen utstyrt med en sikringsmekanisme som ved overbelastning stanser plattformen og utløser en akustisk alarm (se punkt 10.8). I tilfelle overbelastning kjøres plattformen ned slik at personen/e kan komme av.



6.6 Personikkerhet

Plattformen er utstyrt med forskjellige sikkerhetsanordninger som sikrer at brukeren eller andre personer ikke kommer til skade ved bruk av plattformen.



ADVARSEL!

Selv om plattformen er utstyrt med diverse sikkerhetsforanstaltninger, skal den ikke brukes dersom det finnes personer eller dyr i nærheten. Dette for å unngå klemfare.

La aldri barn leke med plattformen.

6.7 Klemsikring

Under hele plattformen er det montert et antall trykkplater (klemsikring), som blir aktivert hvis noe kommer i klem på undersiden. Når klemsikringen blir aktivert, stanser plattformen og kjører ca. 2 cm i retur, samtidig som det lyder en akustisk alarm (se punkt 10.8).

Klemsikring
beskyttelsessone

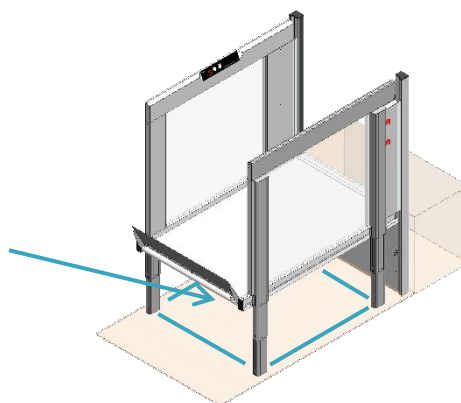

Hvis klemsikringen blir aktivert, skal man slippe betjeningsknappen. Eventuelle gjenstander under plattformen fjernes. Deretter kan plattformen kjøres ned til gulvnivå. (Kjør ev. litt opp slik at det blir lettere å fjerne gjenstander under plattformen).

VIKTIG!



Vær oppmerksom på at blad, grener og snø kan påvirke klemsikringen når plattformen installeres utendørs. Derfor bør man sjekke regelmessig at plattformen ikke kan bli blokkert på vei ned.

Ved utendørs installasjoner anbefales det å kjøre plattformen ned etter bruk for å forhindre at uønskede gjenstander kommer inn under plattformen.



6.8 Belg (ekstrautstyr)

Plattformen kan leveres med belg, slik at området under heisen skjermes.



VIKTIG!

Når plattformen monteres utendørs skal det passes på at løv, grus mv. kan tette avløpet i gropen. Derfor bør det jevnlig kontrolleres at avløpet ikke er blokkert.



VIKTIG!

For installasjoner med belg anbefales det å kjøre ned plattformen etter bruk, da dette vil beskytte belgen og forlenge levetiden. Aktiver om mulig autoretur på heisen slik at den kjører til laveste nivå, jfr 10.5.

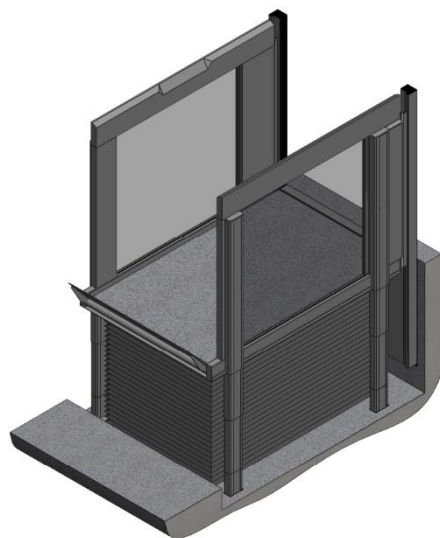

6.9 Sikkerhetsbarrierer

6.9.1 Rampe som avkjøringssikring

Hvis plattformen er levert med rampe, vil rampen først vippe opp og låses før plattformen begynner å bevege seg. Rampen fungerer nå som avkjøringssikring.

Når plattformen kjøres helt ned, vil rampen automatisk vippe og fungere som opp-/nedkjøringsrampe.

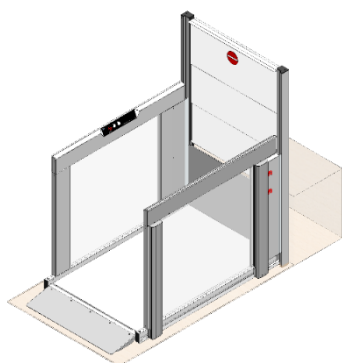

Rampe som opp-/nedkjøringsrampe

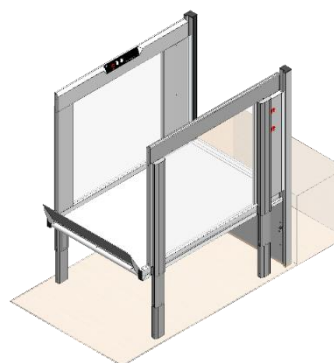

Rampe som avkjøringssikring



6.9.2 Vertikal barriere (ekstrautstyr)

Hvis plattformen er levert med en vertikal barriere på det øverste nivået, lukkes denne før plattformen begynner å bevege seg. Barrieren vil alltid være lukket når plattformen er vekke fra øverste nivå.

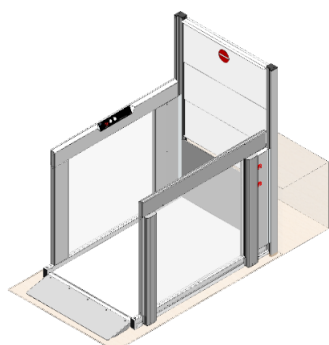

Nederste nivå

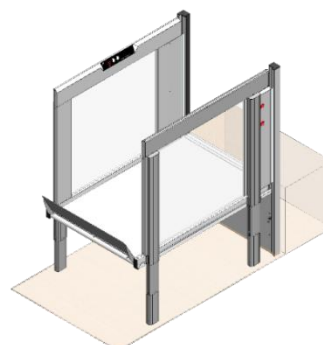

Øverste nivå

6.9.3 Automatiske dører (ekstrautstyr)

Hvis plattformen er levert med automatiske dører, vil disse lukkes og dørmotoren låses før plattformen begynner å bevege seg. Dørene vil alltid være lukket når plattformen er vekke fra nederste nivå.

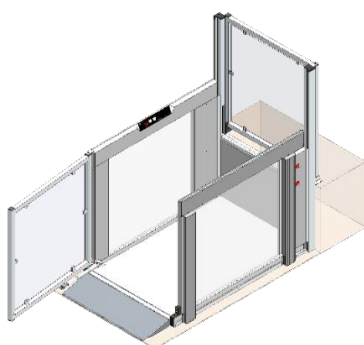

Nederste nivå

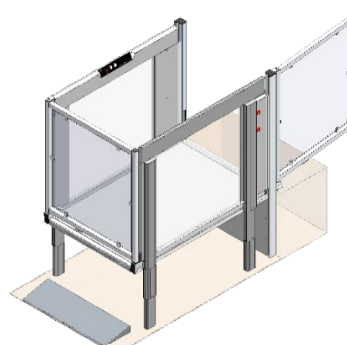

Øverste nivå

Hvis det er montert dører på plattformen, kan disse utstyres med automatisk dørlås (kan kun monteres på EasyLift 1100 V3 PLUS). Den automatiske dørlåsen sikrer at dørene låses før plattformen begynner å bevege seg.

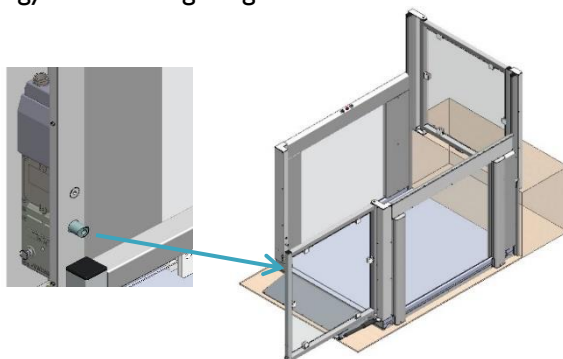

VIKTIG!

Sterk vind kan forstyrre funksjonaliteten til døren.



6.10 Offentlig tilgjengelige plattformer (gjelder kun i visse land)

Hvis plattformen er offentlig tilgjengelig, skal den i utgangspunktet være utstyrt med nøkkelbryter, slik plattformen kan låses når den ikke er under oppsyn.

For å forhindre at personer utilsiktet kan bli innesperret på plattformen skal den kunne låses, slik at det ikke er mulig å bruke plattformen (på normal måte). Nøkkelbryteren skal hindre all kjøring med plattformen. Hvis plattformen allerede er i gang, vil den likevel kjøre ferdig for å sikre at ingen blir innesperret på plattformen.

Hvis plattformen ikke er under oppsyn eller avlåst, men eieren (eller dennes representant) befinner seg i nærheten/bygningen, skal den være utstyrt med alarmsignal for tilkalling av hjelp.

Hvis plattformen er utstyrt med alarmsignal, skal dette signalet kobles til en ekstern alarmgiver (f.eks. lys, lyd e.l.), som kan gjøre oppmerksom på at det er behov for assistanse ved plattformen. Hvis plattformen er installert på en måte, som gjør at alarmsignal ikke er tilstrekkelig (f.eks. fritt tilgjengelig uten oppsyn), skal det monteres toveiskommunikasjon.

Hvis plattformen er installert med utstyr for toveiskommunikasjon, skal dette utstyret være koblet til et telefonnummer som til enhver tid (der plattformen er tilgjengelig) skal være betjent.

6.11 Funksjonssvikt/havari

6.11.1 Åpning av vertikal barriere i nødstilfelle

I nødstilfelle/funksjonssvikt: Trykk barrieren langsomt ned.

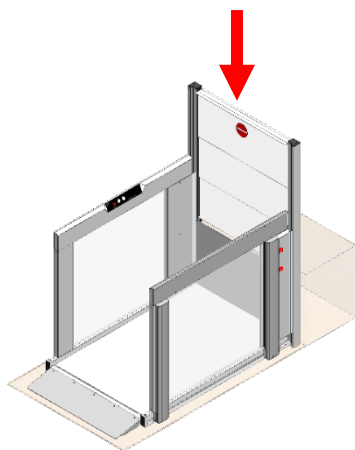

ADVARSEL!

Hvis du trykker for raskt, kan barrieremotoren bli ødelagt.



6.11.2 Oppåsing av dør i nødtilfelle

I nødtilfelle/funksjonssvikt: **Frigjør fjærbolten.**

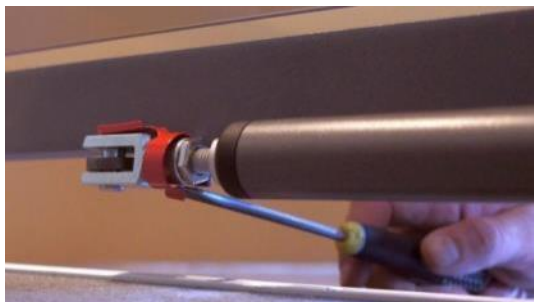

1. Trekk fjæren ut av spindelakselen med et egnet verktøy, f.eks. skrutrekker, linjal, flaskeåpner eller lignende.



2. Fra yttersiden kan du komme til den nederste delen.



3. Fjæren er løsnet.



4. Trekk ut bolten når fjæren er løsnet.



OBS!

Bolten kan være vanskelig å trekke ut pga. press på døraktuatoren.



5. Døren kan nå åpnes fritt.



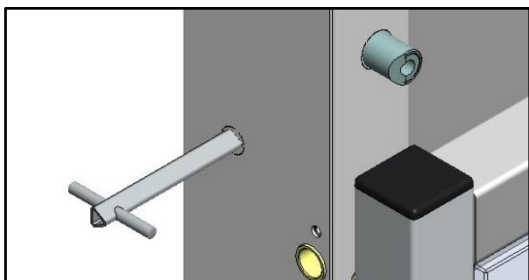

6. Hvis døren er utstyrt med en automatisk dørlås, låses den opp med en trekantnøkkel (automatisk dørlås er kun tilgjengelig på EasyLift 1100-dører).

Når feilen er rettet, kan døren kobles til igjen ved å følge denne instruksjonen i omvendt rekkefølge.

6.11.3 Nødbelysning/strømsvikt

Ved en eventuell strømsvikt, eller hvis strømforsyningen til plattformens styringssystem blir brutt på annen måte, vil systemet automatisk skifte til backup-modus. Det betyr at systemet fortsatt vil virke, siden plattformen får strøm fra et backup-batteri. Det vil fortsatt være lys på betjeningspanelet. En akustisk alarm gjør brukeren oppmerksom på at det ikke er en «normal driftssituasjon».



6.11.4 Elektrisk eller mekanisk feil/defekt

Ved (visse) mekaniske eller elektriske feil på går plattformen automatisk i en spesiell «sikkerhetsmodus» som kun lar den kjøre ned med lav fart. Det er ikke mulig å kjøre opp. Se også punkt 11.2.

6.11.5 Nødevakuering ved havari

Ved andre (alvorlige) feil, der plattformen ikke kan senkes i «sikkerhetsmodus» (langsom bevegelse nedover), er det kun servicetekniker som kan sette plattformen i bevegelse ved hjelp av en spesiell «servicemodus», som brukeren ikke har tilgang til. Det er ikke mulig å senke plattformen med håndkraft, men på grunn av den lave løftehøyden (maks. 1 200 mm) kan brukeren i slike tilfeller hjelpes av plattformen manuelt. Hvis en bruker skal løftes bort fra plattformen (f.eks. en rullestolbruker), bør det brukes passende løfteutstyr/hjelpemidler.

Den vertikale barrieren på øverste nivå eller dørene kan åpnes for å gi tilgang til løfteplattformen (se beskrivelse ovenfor). Løfteplattformer som ikke er under konstant oppsyn, kan utstyres med en alarm.



7. Funksjonsbeskrivelse



Plattformen er såkalt «dødmannsbetjent», dvs. at trykknappene (dødmannsknapper) skal holdes inne hele tiden under kjøring.

Plattformen er såkalt «dødmannsbetjent», dvs. at trykknappene (dødmannsknapper) skal holdes inne hele tiden under kjøring.

Plattformen virker helt enkelt ved at brukeren aktiverer den med en av trykknappene på veggen/betjeningssøylen eller med fjernkontrollen (ekstrautstyr).

Når brukeren befinner seg på plattformen, styres plattformen ved hjelp av sidepanelet, der man kan velge å bli transportert til øverste eller nederste nivå.

8. Montering

Installasjon av plattformen skal utføres av en autorisert servicetekniker.



VIKTIG! Ikke forsøk å flytte, demontere eller reparere plattformen selv. Dette SKAL utføres av en autorisert servicetekniker.

Ved feilmontering kan det oppstå økt sikkerhetsrisiko for brukerne. Liftup fraskriver seg ethvert ansvar dersom montering og installasjon ikke er utført av en autorisert servicetekniker.

Kontakt ev. din forhandler for nærmere informasjon om installasjon av plattformen: (<https://www.liftup.dk/en/contact>).

9. Oppstart

Plattformen skal alltid være tilkoblet en 100–240 V stikkontakt og være slått på. Normalt er plattformen alltid i «standby-mode», dvs. at den er klar til bruk så snart man trykker på en av betjeningsknappene.

Hvis nødstop er trykket inn, eller plattformen er avbrutt via nøkkelbryter, skal dette deaktiveres før plattformen kan tas i bruk (se mer i punkt 10).

10. Bruk

10.1 Daglig bruk

EasyLift betjenes ved hjelp av betjeningspanelet på plattformen (fig. 1), fjernkontroller (ekstrautstyr) (fig. 10) eller betjeningspaneler på hhv. øverste og nederste nivå: Standard tilkallingsstasjoner (fig. 2–5), betjeningssøyle (fig. 6–9) eller nøkkelbetjent tilkallingsstasjon (fig. 11). Plattformen kan også slås på og av ved hjelp av en nøkkelbryter (ekstrautstyr) (fig. 12).



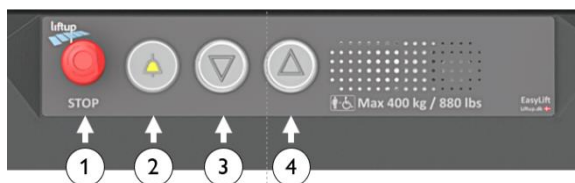

Fig. 1: Betjeningspanel på plattformen

1. Nødstop
2. Alarmknapp (ekstrautstyr)
3. Beveger plattformen nedover
4. Beveger plattformen oppover



Fig. 2:
Standard
tilkallingsstasjon med
kabel,
1-veis



Fig. 3:
Standard
tilkallingsstasjon med
kabel,
2-veis



Fig. 4:
Standard
tilkallingsstasjon,
trådløs
1-veis



Fig. 5:
Standard
tilkallingsstasjon,
trådløs
2-veis

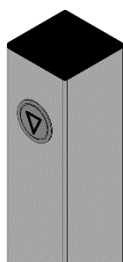

Fig. 6:
Betjeningsøyle
med kabel, 1-veis

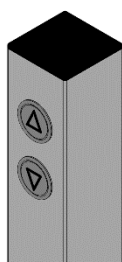

Fig. 7:
Betjeningsøyle
med kabel, 2-veis

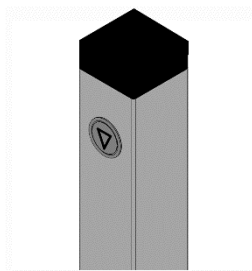

Fig. 8:
Betjeningsøyle,
trådløs, 1-veis

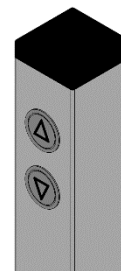

Fig. 9:
Betjeningsøyle,
trådløs, 2-veis



Fig. 10:
Fjernkontroll
(ekstrautstyr)



Fig. 11:
Nøkkelbetjent
tilkallingsstasjon

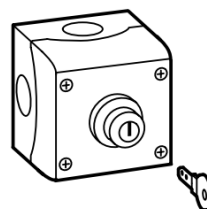

Fig. 12:
Nøkkelbryter
ON/OFF



10.2 Betjening av plattformen fra ØVERSTE nivå



Plattformen aktiveres fra ØVERSTE nivå ved å trykke og holde piltasten (▲) på betjeningspanelet.

Plattformen beveger seg deretter til ØVERSTE nivå, og barriere/dør på øverste nivå åpnes, slik at man har adgang til plattformen.

Kjør forsiktig inn på plattformen og lås/brems rullestolen.

Trykk og hold piltasten (▼), slik at barriere/dør lukkes og plattformen senkes til NEDERSTE nivå. Når plattformen når nederste nivå, åpnes døren og/eller avkjøringssikringen senkes, slik at den fungerer som opp-/nedkjøringsrampe.

Kjør forsiktig vekk fra plattformen.

Etter ca. 60 sekunder (standard programmering) vil døren/rampen lukkes automatisk.



10.3 Betjening av plattformen fra NEDERSTE nivå



Plattformen aktiveres fra NEDERSTE nivå ved å trykke og holde piltasten (▼) på betjeningspanelet.

Når plattformen når NEDERSTE nivå, åpnes døren og/eller avkjørings-sikringen senkes, slik at den fungerer som opp-/nedkjøringsrampe.

Kjør forsiktig inn på plattformen og lås/brems rullestolen.

Trykk og hold piltasten (▲). Døren lukkes og/eller avkjørings-sikringen heves. Plattformen beveger seg deretter til ØVERSTE nivå. Barriere/dør på øverste nivå åpnes, slik at man kan kjøre av på ØVERSTE nivå.

Kjør forsiktig vekk fra plattformen.

Etter ca. 60 sekunder (standard programmering) vil døren/ barrieren lukkes automatisk.



10.4 Betjening av løftefunksjonen på plattformen

På plattformen er det montert tre knapper (fig. 1), en med 'pil opp' (▲), og en med 'pil ned' (▼) samt et nødstop (●).



Når du er på plattformen og ønsker å kjøre til øverste nivå, trykker du på 'pil opp'-knappen. Rampen eller dørene vil da lukkes, og plattformen begynner å kjøre opp. Hold inne knappen til plattformen har nådd ønsket nivå, står stille og barrieren /dørene har åpnet seg helt. Plattformen kan nå forlates.



Når du er på plattformen og ønsker å kjøre den til nederste nivå, trykker du på 'pil ned'-knappen. Barrieren eller dørene vil da lukkes, og plattformen begynner å kjøre ned. Hold inne knappen til plattformen har nådd nederste nivå, står stille og rampen/dørene har åpnet seg helt. Plattformen kan nå forlates.



10.5 Autoretur

En autorisert servicetekniker kan aktivere autoretur-funksjonen via Liftups Service Tool.



VIKTIG!

Din autoriserte servicetekniker/forhandler kan avklare om automatisk kjøring er tillatt, jf. lovgivningen i det aktuelle landet.

Autoretur fungerer ved at plattformen automatisk lukker døren og kjører retur til øverste /nederste nivå hvis ingen betjeningstaster eller IR-sensorer har vært aktivert i ca. 60 sekunder (standard programmering).

En akustisk alarm vil bli utløst under denne operasjonen (se punkt 10.8).

10.6 Nødstopp



Hvis plattformen foretar en utilsiktet eller uønsket bevegelse, eller hvis den må stanses for å unngå faremomenter, trykk på NØDSTOPP. For å frigjøre nødstoppen, dreier knappen med klokken, og systemet er klart til bruk igjen.

10.7 ON/OFF-bryter for batteriladeren

Plattformen har en ON/OFF-bryter for batteriladeren. Bryteren brukes til å avbryte strømforsyningen fra laderen til plattformen. Dersom bryteren settes på OFF, kjører plattformen kun på batteriene. Dersom bryteren settes på OFF og nødstoppen aktiveres samtidig, avbrytes strømforsyningen også fra batteriene til plattformen. Etter ca. 10 sekunder slås plattformen av.

ON/OFF-bryteren for laderen brukes f.eks. i forbindelse med service og vedlikehold.

Når strømmen fra laderen kobles til igjen (ON) og nødstoppen frigjøres, er styringen startet på nytt (se punkt 11.2). Bryterens normalposisjon er alltid ON for ikke å ødelegge batteriene.

ADVARSEL!



ON/OFF-bryteren kan avbryte strømforsyningen fra laderen til plattformen. Det er ikke hovedbryteren. Hvis den settes på OFF i lengre tid, kan det tappe og skade batteriene. Ved frakobling av strøm over lengre tid bør nødstoppen aktiveres for å unngå at batteriene lades helt ut.

Bryteren er plassert nederst på høyre side av plattformen. Fjern dekselet for å få tilgang til bryteren.

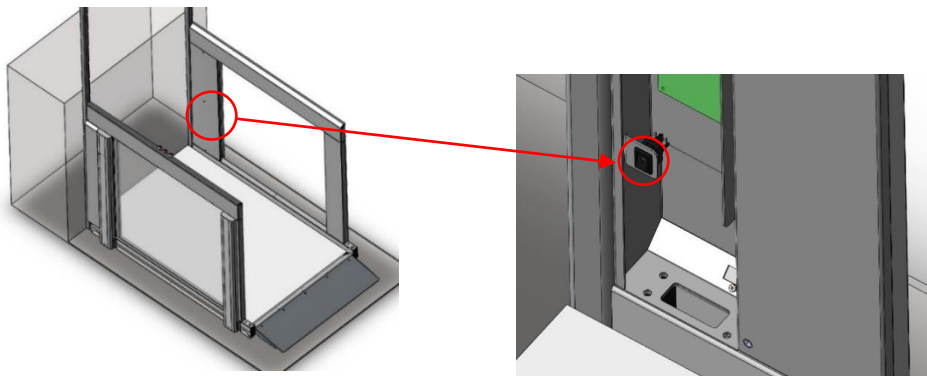

10.9 Alarm og nødanrop



Plattformen kan være utstyrt med en alarmknapp (ekstrautstyr) som kan tilkalle assistanse. For å aktivere alarmen trykker du på alarmknappen og holder den inne i ca. 5 sekunder.

Alarmknappen kan tilkobles på flere måter:

1. Alarmknappen er koblet til en alarmgiver i plattformen. Ved behov for assistanse ved plattformen vil denne avgi en høy bip-lyd.



Lukket rele

2. Alarmknappen er koblet til et samtalesystem som gir brukeren mulighet til å kontakte ekstern assistanse, enten ved analog tilkobling eller ved bruk av SIM-kort.



Analog tilkobling
(SafeLine)



SIM-korttilkobling
(SafeLine)
Kun EMEA-land

QR SafeLine

Nærmere opplysninger om betjening og funksjoner i samtalsystemet SafeLine finner du her:

SafeLine MX3:

<https://www.safeline-group.com/en/qg/mx3>

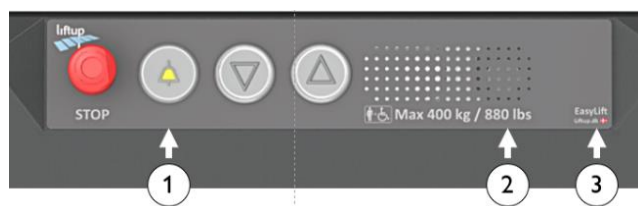

1. Alarmknapp (ekstrautstyr)
2. Mikrofon
3. Status LED for kommunikasjonsmodul



11. Drift

Under normale driftsforhold skal plattformen alltid være koblet til en 100-240 V (innendørs)/90-305 V (utendørs) stikkontakt. Det er svært viktig at du ikke kobler fra eller slår av strømmen siden langvarige strømavbrudd (10–20 timer) kan føre til batterisvikt og dermed driftsstans. Plattformen vil ikke kunne brukes før batteriene er ladet opp igjen. Ved strømsvikt aktiveres en akustisk alarm (se punkt 10.8).

11.1 Batteri-backup

Ved en eventuell strømsvikt (100–240 V), eller hvis strømmen blir brutt på en annen måte, slår styringen automatisk over til backup-modus. Det betyr at systemet vil fungere helt normalt siden batteri-backupen tar over. Ved strømsvikt utløses en pipende alarmtone (se avsnitt 10.8). Så snart strømmen er koblet på igjen, slutter alarmen. Systemet kjører igjen i normaldrift.

Hvis det ikke er mulig å koble til strømmen med en gang, og du ønsker å stoppe alarmtonen, trykk på nødstop. (Merk at systemet da skal kalibreres, se punkt 11.2).

VIKTIG!



Hvis strømmen ikke tilkobles, og det ikke trykkes på nødstopknappen, lades batteriene ut. Ved frakobling av strøm over lengre tid bør nødstop aktiveres for å unngå at batteriene lades helt ut og kanskje blir skadet.

VIKTIG!



Hvis strømforsyningen er frakoblet samtidig som nødstoppen er aktivert eller deaktivert, skifter systemet automatisk til «sikkerhetsmodus» og må kalibreres (se nedenfor).

11.2 Kalibrering etter nødstop/strømutfall

Dersom nødstop har vært aktivert og strømforsyningen avbrutt, eller hvis systemet registrerer en annen form for uregelmessigheter, skal plattformen kalibreres. Plattformen går automatisk i en spesiell «sikkerhetsmodus» som kun lar den kjøre nedover med lav fart, helt til plattformen står på nederste nivå.

VIKTIG!



Hvis plattformen ikke kjører som forventet eller stopper igjen etter få centimeter, kan det være tekniske problemer som krever utbedring av teknisk kyndig personale. Kontakt forhandler for videre hjelp.



12. Vedlikehold

Rengjøring foretas med en klut, godt oppvridd i vann, tilsatt mildt rengjøringsmiddel.



VIKTIG!

IKKE bruk høytrykksspyler eller spyl direkte på plattformen med vannslange. Ikke bruk aggressive rengjøringsmidler eller lignende på plattformen. Unngå også at det kommer salt eller sand på plattformen i forbindelse med vintervedlikehold.

Den tilhørende fjernkontrollen (ekstrautstyr) skal oppbevares tørt og må ikke utsettes for kraftige støt eller slag ved f.eks. å falle i gulvet, bli kastet eller lignende. Til rengjøring skal det brukes en godt oppvridd klut.

Kontroller regelmessig området under plattformen for blader, greiner eller andre gjenstander/materialer, og fjern disse slik at plattformen kan bevege seg fritt.

12.1 Utskifting av batteri i tilkallingsstasjoner/fjernkontroll

I de trådløse tilkallingsstasjonene, betjeningssøylene og fjernkontrollene er det montert 1 stk. CR2032-batteri.



For å sikre stabil funksjon skal batteriet skiftes hvert annet år.



PASS PÅ at knappcellebatteriet ikke svelges, og unngå å putte batteriet i munnen på grunn av faren for svelging.



Hold batteriene utenfor rekkevidde for barn. Dersom et barn svelger et batteri, skal man umiddelbart kontakte lege.



Batteriet skal ikke kastes sammen med usortert husholdningsavfall. Avhending skal skje i samsvar med lokale bestemmelser og forskrifter overholdes.



Slik skifter du batteri:

Håndholdt fjernkontroll

1. Løsne skruen (Torx TX 6) bak på fjernkontrollen.
2. Fjern bakpanelet.
3. Skift batteriet.
4. Monter bakpanelet igjen og test fjernkontrollen.



Tilkallingsstasjon

For å få tilgang til batteri løsnes de to Torx-skrueene. Skyv dekslet ned for å skille det fra den andre delen.

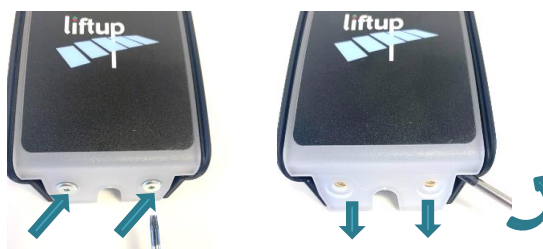

Betjeningsøyle

For å få tilgang til batteriet løsnes de 4 skruene. Skyv dekslet forsiktig opp.

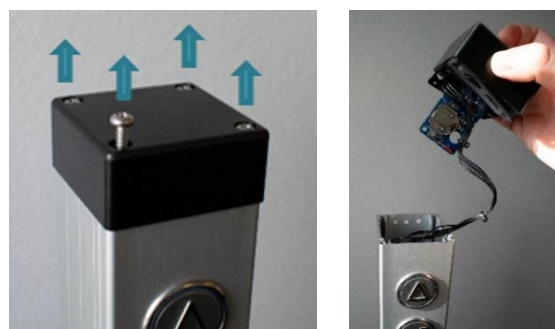

VIKTIG!

Unngå at ledninger trekkes fra hverandre. Trekk printet forsiktig ut av dekslet.

1. Skift batteriet.
2. Monter alt i omvendt rekkefølge og test knappene.

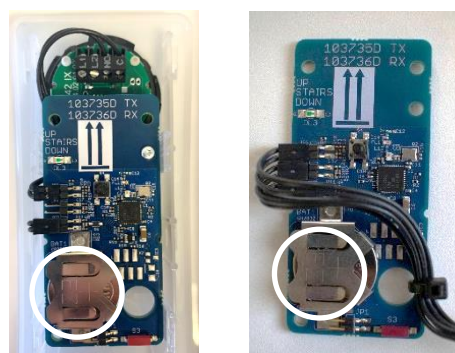

Hvis fjernkontrollen eller mottakeren ikke har vært tilkoblet strøm i en lengre periode, kan det være nødvendig å kalibrere systemet (pare de to enhetene), se punkt 13.



13. Paring av sender og mottaker

13.1 Trådløs tilkallingsstasjon/betjeningsøyle 2,4 GHz

Sender og mottaker skal alltid pares for å virke. Dette gjøres normalt fra fabrikk eller av en autorisert servicetekniker. Mottakeren reagerer ikke på en sender som den ikke er parert med. En mottaker kan pares med opptil 20 sendere. En sender kan om nødvendig pares med flere mottakere.

Slik pares sender og mottaker:

1. Få tilgang til S4 på mottakeren ved å løsne den øverste skruen og trekk «MODULE1» opp langs toppen av veggprofilen.

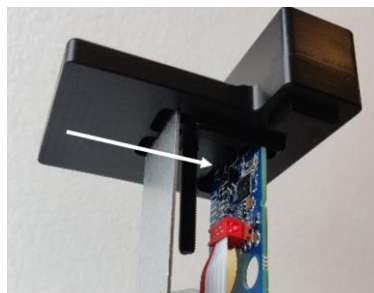

3. Få tilgang til sender.

Tilkallingsstasjon

For å få tilgang til print med sender løsnes de to Torx-skruene. Skyv dekslet ned for å skille det fra den andre delen.

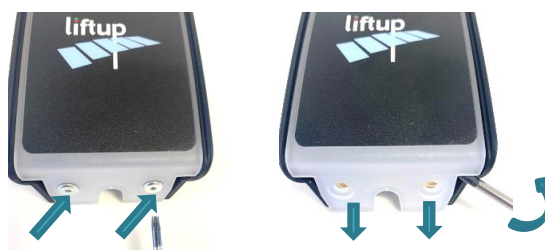

Betjeningsøyle

For å få tilgang til print med sender løsnes de 4 øverste skruene. Skyv dekslet forsiktig opp. Trekk printet forsiktig ut av dekslet.



VIKTIG!

Unngå at ledninger trekkes fra hverandre. Trekk printet forsiktig ut av dekslet.

4. Print med sender kan nå ses. Trykk kort på S4 for å pare sender med mottaker (må gjøres innen 2 min.).

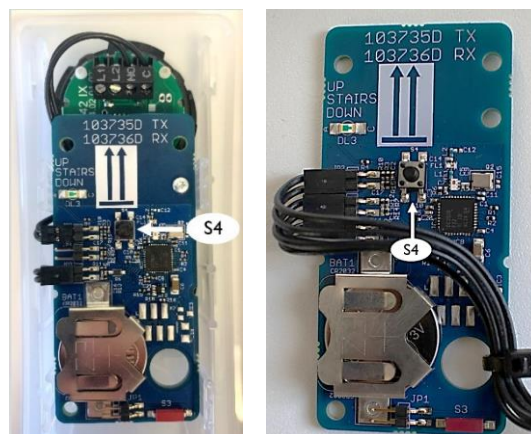

5. Test systemet for å sikre at paringen er utført korrekt. Hvis ikke, gjenta trinn 1–4.
6. Skal man pare flere fjernkontroller med mottakeren, gjenta fra trinn 2 ovenfor.
7. Sett dekselet på igjen

For å nullstille en tilkallingsstasjon/betjeningsøyle, slik at den ikke lenger er paret med plattformen, gjør følgende:

Slik nullstilles senderen:

1. Trykk på S4 (2) på senderen i mer enn 10 sekunder.
2. Når kontrollampen (1) begynner å blinke raskt, er senderen nullstilt.



Slik nullstilles mottakeren:

1. Trykk på S4 (2) på mottakeren i mer enn 10 sekunder.
2. Når kontrollampen begynner å blinke raskt, er mottakeren nullstilt.

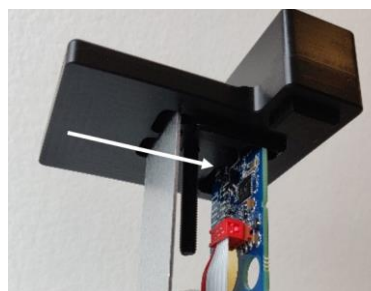

13.2 Fjernkontroll 2.4 GHz (ekstrautstyr)

Sender og mottaker skal alltid pares for å virke. Dette gjøres normalt fra fabrikken eller av en autorisert servicetekniker. Mottakeren vil ikke reagere på en sender hvis denne ikke er parert med mottakeren. En mottaker kan pares med opptil 20 sendere. En sender kan om ønskelig pares med flere mottakere.

Slik pares sender og mottaker:

1. Få tilgang til S4 på 2,4GHz-mottakeren ved å løsne den øverste skruen og trekk MODULE1 opp langs toppen av veggprofilen.
2. Trykk kort på S4 på mottakeren. Kontrollampen begynner å blinke langsomt. Mottakeren er nå i installasjonsmodus i 2 minutter.
3. Trykk samtidig på «pil opp» (↑) og «pil ned» (↓) på fjernkontrollen og hold dem inne i ca. 5 sekunder til kontrollampen i fjernkontrollen begynner å blinke langsomt. Fjernkontrollen er nå i installasjonsmodus i 2 minutter. Det skal nå blinke gult (hvis det blinker rødt, er det en 868MHz-modell som ikke passer til mottakeren).

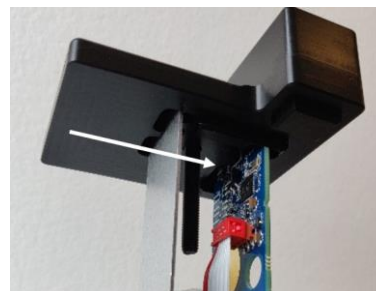

Alternativt:

Trykk på Connect (S4) hvis fjernkontrollen er åpen.

4. Når kontrollampen på fjernkontrollen slutter å blinke, er fjernkontrollen parert med plattformen.
5. Test systemet for å sikre at paringen er utført korrekt. Hvis ikke, gjenta trinn 1–4 ovenfor.
6. Gjenta fra trinn 2 ovenfor hvis flere fjernkontroller skal pares.

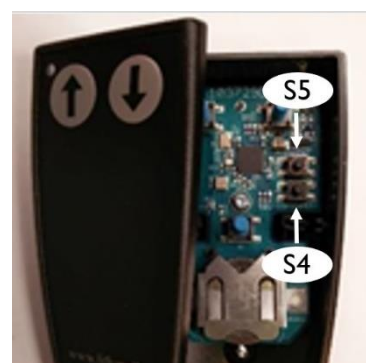

For å nullstille en fjernkontroll, slik at den ikke er paret lenger, følg punktene nedenfor:

Slik nullstilles senderen:

1. Trykk på OPP (↑) og NED (↓)-tastene samtidig i ca. 5 sekunder til kontrollampen i fjernkontrollen begynner å blinke langsomt.
2. Fjernkontrollen er nå i installasjonsmodus i 2 minutter. I løpet av de to minuttene utføres følgende sekvens:

Trykk på: OPP (↑), OPP (↑), NED (↓), NED (↓), OPP (↑), NED (↓), OPP (↑), NED (↓)

Hvis sekvensen er utført, vil kontrollampen (LED) blinke raskt 10 ganger.

Alternativt:

Trykk på Connect (S5) hvis fjernkontrollen er åpen.

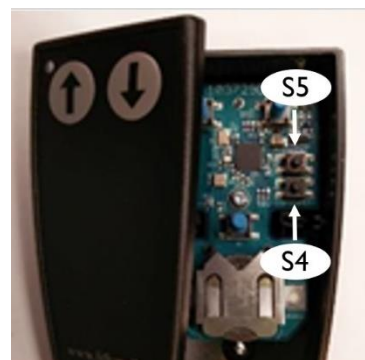

Test systemet for å sikre at nullstillingen er utført korrekt, og at fjernkontrollen ikke er paret lenger. Hvis ikke, gjenta trinn 1–3 ovenfor.

Slik nullstilles mottakeren:

1. Trykk på S4 på mottakeren i mer enn 10 sekunder.
2. Når kontrollampen begynner å blinke raskt 10 ganger, er mottakeren nullstilt.



14. Installasjon og overlevering

Nedenstående sjekkliste ved installasjon og overtakelse, som lister opp plattformens betjenings- og sikkerhetsfunksjoner, skal gjennomgås med brukeren/eieren av plattformen før avsluttet installasjon.



Installation and handover – EasyLift V3 Plus

Version: 1.0

Installation site		Product	
Name/Company		Product name	
Address		Serial number	
Postal code/City		Installation date	
Contact person		Installed by	
Telephone no.		Customer accept	

Checklist:

No.	Description	Checked
1	Perform test with client, including control units, doors/barriers/ramp, full operation, emergency stop.	<input type="checkbox"/>
	Review of the manual with client, including:	
	Instruction of use	
2	• Operating units	<input type="checkbox"/>
3	• Key Switch On/Off	<input type="checkbox"/>
4	• Auto return functions	<input type="checkbox"/>
5	• Emergency stop	<input type="checkbox"/>
6	• ON/OFF switch for the charger and the effect on the battery	<input type="checkbox"/>
7	• Alarm and emergency call	<input type="checkbox"/>
8	• Parring operating units	<input type="checkbox"/>
	Safety instructions	
9	• Audible alarms	<input type="checkbox"/>
10	• Handling	<input type="checkbox"/>
11	• Warnings	<input type="checkbox"/>
12	• Overload	<input type="checkbox"/>
13	• Personal safety	<input type="checkbox"/>
14	• Anti-crushing	<input type="checkbox"/>
15	• Safety barriers	<input type="checkbox"/>
16	• Emergency evacuation	<input type="checkbox"/>
	Maintenance	
17	• Cleaning	<input type="checkbox"/>
18	• Replacement of battery in call stations	<input type="checkbox"/>
19	• Explain outdoor treatment: (no salt, no high-pressure water)	<input type="checkbox"/>
20	Inform the client about the legal requirements for statutory and service inspection.	<input type="checkbox"/>
21	Present the customer for the possible service agreements.	<input type="checkbox"/>
22	Update service log	<input type="checkbox"/>

Comments

lifting people

Litup A/S | Hagensvej 21 | DK-9330 Støvring | Danmark | T: +45 9686 3020 | M: support@liftup.dk | CVR: DK-1015 3964



15. Inspeksjon, kontroll og serviceettersyn

I tillegg til vanlig vedlikehold som beskrevet i punkt 12, skal det utføres regelmessige serviceettersyn samt lovpliktige kontroller og inspeksjoner av plattformen.

VIKTIG!



Av sikkerhetsmessige årsaker er det svært viktig at disse serviceettersynene og lovpliktige kontrollene og inspeksjonene overholdes, siden manglende eller feil utførte ettersyn, kontroller og inspeksjoner kan medføre personskaade.

15.1 Lovpliktig inspeksjon og kontroll

Siden plattformen er godkjent for transport av mennesker, skal det utføres lovpliktige kontroller og inspeksjoner. Det er eierens ansvar og forpliktelse å sikre at dette overholdes.



VIKTIG!

Antallet lovpliktige inspeksjoner er avhengig av lovgivningen i det aktuelle landet.

15.2 Regelmessig serviceettersyn

Som produsent stiller vi krav til at det utføres regelmessige serviceettersyn av plattformen i henhold til tidsintervallet nedenfor.



VIKTIG!

Reklamasjonsretten kan falle bort dersom minimumskravet til serviceettersyn ikke overholdes.

Produsentens minimumskrav til antall serviceettersyn per år:

	Innendørs	Utendørs
Ikke offentlig tilgjengelig	1	2
Offentlig	2	4

Som produsent anbefaler vi at regelmessige serviceettersyn utføres av en autorisert servicetekniker. Forhandleren du har kjøpt produktet av, vil tilby denne servicen. Ønsker du imidlertid å benytte en annen serviceleverandør, er det eieren av plattformen som er ansvarlig for at den valgte serviceteknikeren har de nødvendige kvalifikasjoner med hensyn til det aktuelle produktet. Se ev.: <https://www.liftup.dk/en/contact>.

VIKTIG!



Før det kan utføres service på plattformen, trykk på nødstop. Dette for å sikre mot utilsiktet kjøring. Det er serviceteknikerens ansvar at nødstop er aktivert før service påbegynnes.

OBS: Det er ikke tilstrekkelig å avbryte strømforsyningen siden systemet er utstyrt med batteri-backup.



15.4 Serviceloggbok

Skjemaet (som i eksempelet under) skal fylles ut etter hvert ettersyn.



Service loggbok

Version: 3.0

Installation site		Product	
Name/Company		Product name	
Adress		Serialnumber	
Postcode / City		Installation date	
Contact person		Installed by	
Telephone no.			

Comments

No.	Date	Lognotes	Signature
1			
2			
3			
4			
5			
6			
7			
8			
9			
10			
12			
13			
14			
15			

lifting people

Liftup A/S | Hagensvej 21 | DK-9530 Støvring | Danmark | T: +45 9686 3020 | M: support@liftup.dk | CVR: DK-1013 3964



15.5 Nettbasert servicelogg (gjelder kun i visse land)

Ved hjelp av en smarttelefon, nettbrett eller lignende kan QR-koden scannes. QR-koden finnes nederst på bakerste venstre vange (nederste nivå).



Under punkt 3 er det satt inn CE-merke med den spesifikke plattformens serienummer samt QR-kode med direkte tilgang til plattformens servicelogg på nettet. Når QR-koden scannes, kommer man direkte inn i denne servicelaggen og det opprettes en ny logg. Feltene fylles ut og servicetekniker/montør/kontrollmyndighet kvitterer elektronisk i loggen etter hvert besøk.

Equipment Service Log

Equipment details

Serial no. F519-00010

Production year 2019

Equipment type 103141 Flexstep V2

Links to more information

[Link til produktvideo](#)

Equipment log

These are the recorded service log entries for the equipment.

Log no. #	Log entry date	Created by	Log entry text	Comments	Signature
1	15/01/2019	PB	Installation/opstilling af lift	Liften er installeret. Intet øvrigt at bemærke ifm. installationen.	PB
2	16/01/2019	Peter Pedersen	Opstillingskontrol	Liften er opstillingskontrolleret ifm. bekendtgørelse, uden bemærkninger. Lifte må herefter tages i anvendelse	PP
3	13/02/2020	Hans Jensen	Årlig eftersyn	Årlig eftersyn gennemført ifm. serviceaftale med Liftup A/S. Intet øvrigt at bemærke.	HJ

[Add log entry](#)

1. Her kan du se udstyrsdetaljer såsom: serienummer, produktionsår med mere.

2. Klik på linket for at se en video om produktet.

3. Dette er selve "log-bogen" for udstyret. Denne skal opdateres af serviceteknikeren ved hvert service besøg.

4. Loggen skal udfyldes med dato, navn, en passende log entry tekst samt relevante kommentarer. Til slut underskrives loggen elektronisk.



16. Reservedeler og tilbehør







VIKTIG!





Det er viktig at det alltid brukes originale reservedeler. Utskifting av deler skal kun utføres av en autorisert servicetekniker. Dersom det brukes uoriginale reservedeler, kan fabrikkgarantien falle bort. Videre kan sikkerheten til produktet bli dårligere, og personfare kan oppstå.

For informasjon om reservedeler og service henviser vi til våre forhandlere:

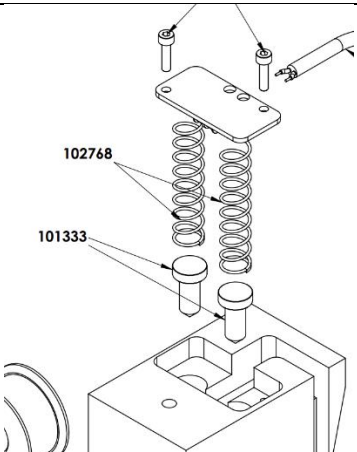

<https://www.liftup.dk/en/contact>

Article No.	Description	Illustration
100336	DC motor for Ramp	
100338	Micro Switch - Safety system - V4L IP67	
104834	Emergency Stop Button	
102744	Motor for Safety Barrier	
102759	POM guide for stairs/wall profile	
102766	Brush for wall profile	
102768	Spring for safety barrier contact	



Article No.	Description	Illustration
100579	Plug for door, 40x40 mm	
101139	Timing belt for vertical barrier (m)	
101326 103679	Actuator for door EasyLift 800/900 (grey) EasyLift 1100 (grey)	
102355 104179	Actuator for door EasyLift 800/900 (black) EasyLift 1100 (black)	
101558	Cable for vertical barrier/ call station	
103933	Remote control – transmitter unit (accessory)	
101951	Repair spray, Colour Akzo 900 sable	
103482	Control Board for FS2, ELV3	
102556	Cam for ramp lock FS2 & ELV3	
102557	Brass bracket for ramp lock FS2 & ELV3	

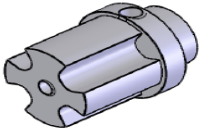

Article No.	Description	Illustration
103738	Print for connection board 2,4 GHz	
102773	Friction clutch for ramp lock	
102890	Battery 12V 5Ah LiFePo4 / FS2 / EL	
103080	Power supply unit 36 V (indoor)	
110005	Power supply unit 36 V (outdoor)	
103182	Actuator Complete, motor EasyLift V3	
103152	Spring for ramp - Friction clutch	
103333	Programming Cable USB A to B EasyLift	
101589	Micro Switch - Safety System Forced Break IP60 (Easylift 800/900/1100)	

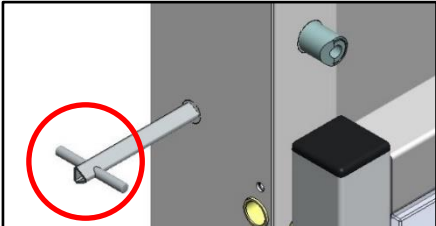

Article No.	Description	Illustration
103691	Triangular key for emergency opening of EasyLift 1100 door	

17. Demontering

For å sikre korrekt demontering av plattformen for ev. gjenbruk et annet sted anbefales det å bruke en autorisert servicetekniker. Kontakt forhandleren for hjelp til demontering.

Merk at det kan være fare for at plattformen utilsiktet velter/tipper når den frigjøres fra bygningen.

18. Avhending

Det er eierens plikt å avhende produktet i henhold til de til enhver tid gjeldende regler.

Vær spesielt oppmerksom på at det er montert batterier i styreenheten og fjernkontrollen. Disse må avhendes separat.



VIKTIG!

Kast ikke batterier i søppeldunken. Ved avhending av batterier skal lokale bestemmelser og forskrifter overholdes.

Kontakt eventuelt forhandleren for hjelp til avhending.

18.1 Materialspesifikasjon for EasyLift

Materiale	Inngår i følgende komponenter/deler ¹⁾
Stål (S 235 JR)	Ramme, aktuatorrør, vanger ²⁾
Aluminium (Al-Mg G3)	Rampe, tildekkingsplater, trykkplater, innlegg i gulv, løftesøyler, vanger ²
Messing (Cu Zn 39 Pb 3)	Bøssinger, pakninger
Plast Polyoxymethylen (POM)	Glideskinner, bøssinger, pakninger
Plast Polykarbonat	Sider, dører, vertikal barriere
Linoleum	Innlegg i gulv
Tre (spon og finer)	Innlegg i gulv
Elektronikk	Styring/PCB, løftesøyler
Kobber	Kabler

¹⁾ Tilkallingsstasjoner, betjeningssøyler og andre eksterne komponenter er ikke inkludert.

²⁾ Avhengig av modell kan vanger være utført i stål eller aluminium.



19. Reklamasjonsrett

Reklamasjonsretten er gyldig i henhold til de til enhver tid gjeldende regler vedrørende reklamasjonsrett.

Liftup tilbyr full reklamasjonsrett på reservedeler i to år, forutsatt at produktet er registrert hos Liftup (<http://lpr.liftup.dk/>):

Product Registration

Register your product today and receive 2-years liability for defect on your product directly from Liftup.

Product ID - Serial no. [?](#)

Type of registrant

First name

Last name

Organization

Address

City

Region / State

Zip Code

Phone

Email

Language

Copy of receipt Der er ingen fil valgt

If you want to stay updated regarding the latest news and updates, please fill in the check box.

By registering your information, you agree that Liftup may keep your information in the 2-year period of Liability for defects and contact you upon updated user guides and product safety. When the period of Liability for defects has expired, we will contact you again to ask if we may retain your information. Otherwise they will be deleted. Additionally, this information is used for internal statistics, but is not disclosed to third parties. You can revoke your consent at any time.

For any questions regarding registration or liability for defects please contact mail@liftup.dk.



Se mer om dette i salgs- og leveringsbetingelsene som finnes på vår hjemmeside: <https://www.liftup.dk/en/general-conditions>



OBS:

Reklamasjonsretten kan falle bort dersom de foreskrevne serviceettersynene ikke overholdes.

Hvis de foreskrevne inspeksjonene, kontrollene og serviceettersynene ikke overholdes, jf. punkt 15, kan det få alvorlige konsekvenser for produktets sikkerhet. Det er kundens ansvar at produktet til enhver tid overholder de foreskrevne inspeksjonene, kontrollene og serviceettersynene, jf. AT Bekjentgjøring 461 av 23. mai 2016, Bilag 2 og 3 samt AT Bekjentgjøring 1109 § 14.





lifting people

We want to change the way people think about access products: More than a technology you need – it's a technology you want. We design thoughtful, holistic and aesthetic access solutions where every element adds to improve the total user experience. We create unique tailor-made solutions where our products help people and are fully and beautifully integrated in the architectural environment. This means that our access solutions also have an emotionally uplifting and satisfying impact – because they are comfortable, user-friendly and well-designed. This also means that we can transform access enablers from being tools that solves a task for the few – to being smart and pleasurable design elements for everyone to enjoy.

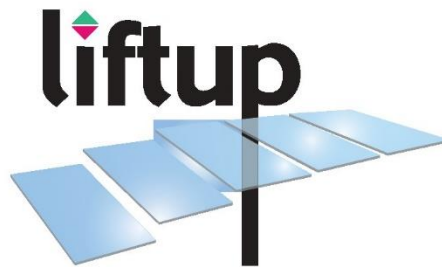

Distributed by:

WWW.LIFTUP.DK